

Salida en pasteles
Sortie en gateaux
Take-up on cakes
Uscita in focaccine

Moto spiro



MOTOCOONO®

Gama de hilos más adecuados Gamme de titres les plus adaptés Most suitable yarn counts Numero di filato più adeguato	15 Nm a/to 0,5 Nm	Suministro eléctrico Puissance électrique Electric supply Voltaggio	220/380 V. 3 Ph 50/60 Hz
Velocidad de bobinado Vitesse de bobinage Winding speed Velocità	0 - 500 m/min	Potencia de los motores Puissance des moteurs Power of motors Potenza dei motori	0,55 Kw
Diametro del pastel de salida Diamètre du gâteau de sortie Diameter of take up cake Diametro della focaccia di uscita	400 mm		
Altura máxima del pastel de salida Hauteur maximum du gâteau de sortie Maximum height of the take-up cake Altezza massima della focaccia di uscita	450 mm	Medidas de instalación Dimensions de la machine Installation measurements Dimensioni della macchina	59 x 95 x 200 Cm
Presión acústica continua equivalente ponderado a Pression acoustique continue équivalente pondérée à Equivalent acoustic continuous pressure Pressione acustica continua equivalente ponderata a	Leq = 67,2 dB(A)	Medidas de los embalajes Dimensions de l'emballage Package dimensions Dimensioni dell'imballo	70 x 105 x 140 Cm
		Peso neto, bruto y volumen Poids net, brut et volume Net, gross weight and volume Peso netto, lordo, volume	125 Kg 175 Kg 1 M3

Dimensiones / Dimensions / Dimensions / Dimensioni

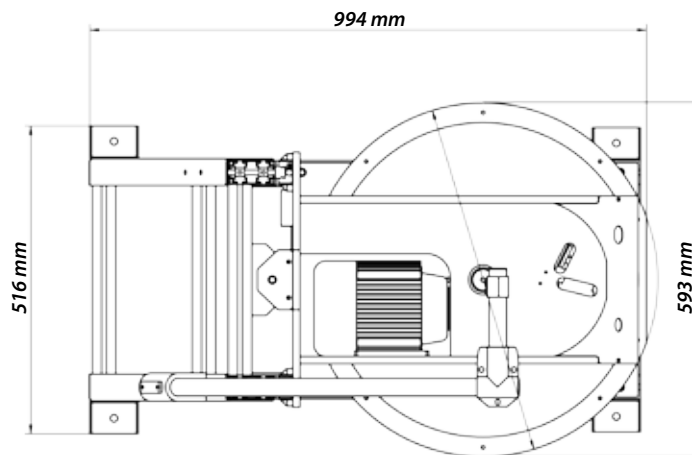

Toda la maquinaria de este catálogo está protegido por las leyes de patentes y marcas.

MOTOCONO, S.A.

C/ DE LA FENOLLEDA, 8 - POL. IND. NORD
08226 TERRASSA (SPAIN)

TEL. (+34) 93 735 45 97

FAX. (+34) 93 735 40 48

E-mail: motocono@motocono.com

Web: www.motocono.com



Nuestras máquinas cumplen las exigencias de seguridad de la UNIÓN EUROPEA.
Nos machines accomplissent les exigences de sécurité de la UNION EUROPEENNE.
Our machines observe the safety regulations of the EUROPEAN COMMUNITY.
Le nostre macchine osservano le norme di sicurezza della Comunità Europea.